

05 센서

MFPS-01 Series

디지털 유량 압력 센서



- 유량 및 압력 이중 센서
- 3색 LED 디스플레이
- 유량 및 압력 4 digit, 7 세그먼트 듀얼 LCD 디스플레이
- 7 세그먼트 8 digit LCD 디스플레이, 누적 유량을 한눈에 표시
- 실시간 모니터링
- RS485 Modbus RTU



제품특징



형식번호

MFPS01 - 005 NA - 6 #

① 유량 범위 ② 출력사양 ③ 포트 크기 ④ 단위 변경 기능

① 유량 범위

기호	유량 범위
005	500mL/min
010	1000mL/min
050	5L/min
100	10L/min
500	50L/min
101	100L/min
201	200L/min

② 출력사양

기호	출력 사양
NA	NPN 오픈 컬렉터 2점 출력 + 아날로그 출력 1~5V
NI	NPN 오픈 컬렉터 2점 출력 + 아날로그 출력 4~20mA
NR	NPN 오픈 컬렉터 2점 출력 + RS485
PA	PNP 오픈 컬렉터 2점 출력 + 아날로그 출력 1~5V
PI	PNP 오픈 컬렉터 2점 출력 + 아날로그 출력 4~20mA
PR	PNP 오픈 컬렉터 2점 출력 + RS485

③ 포트 크기

기호	포트 크기
6	∅6mm(유량 범위 005, 010, 050, 100, 500일 경우)
8	∅8mm(유량 범위 101, 201일 경우)
R	Rc1/8", 암나사 포함(유량 범위 005, 010, 050, 100, 500일 경우) Rc1/4", 암나사 포함(유량 범위 101, 201일 경우)

④ 단위 변경 기능

기호	단위 변경 기능
무기호	없음
#	있음

사양

형식		005	010	050	100	500	101	201
유체 종류		건조한 공기, 질소, 비부식성/불연성 가스						
센서 요소	유량	측정된 유량 범위	0 ~ 500mL/min	0 ~ 1000mL/min	0 ~ 5L/min	0 ~ 10L/min	0 ~ 50L/min	0 ~ 100L/min
		흐름 방향	단방향					
	압력	정격 압력 범위	-90 ~ 800kPa					
스위치 출력	스위치 출력	NPN 오픈 컬렉터 2점 출력, PNP 오픈 컬렉터 2점 출력						
	누적 펄스 출력 ※1	5mL/Pulse	10mL/Pulse	0.05L/Pulse	0.1L/Pulse	0.5L/Pulse	1L/Pulse	2L/Pulse
아날로그 출력	전압 출력	전압 출력 범위: 1 ~ 5 V ※2						
	전류 출력	전류 출력 범위: 4 ~ 20 mA※2						
외부 입력		비전압 입력, < 0.4 V, ≥ 30ms						
통신 인터페이스		RS485 ※3						
전원	전원 전압	12 ~ 24 V DC ± 10%, 리플(P-P) ≤ 10 %						
	소비 전류	≤ 50 mA						
리드선		∅4 내유 케이블(PVC) - 26 AWG(0.15 mm ²) - 6 코어						
무게(2m 리드선 미포함)		약 109.3g(∅6 포트); 약 112.7g(∅8 포트); 약 118g(Rc1/4" 포트); 약 128.5g(Rc1/8" 포트)						

NOTE

※ 1: CFM(ft³/min*10⁻²) 및 ft³*10⁻² ※ 2: PWM 출력, 압력 센서 0 ~ 100 kPa에 해당 ※ 3: 본 기능은 출력 사양 -02 및 -04에만 사용 가능

■ 외형 치수도

● Port Size : Ø6, Ø8

www.convum.co.kr

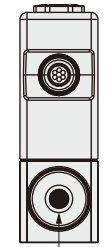

Quick-Fitting
Ø6 / Ø8

A	
Ø8	92.2
Ø6	83

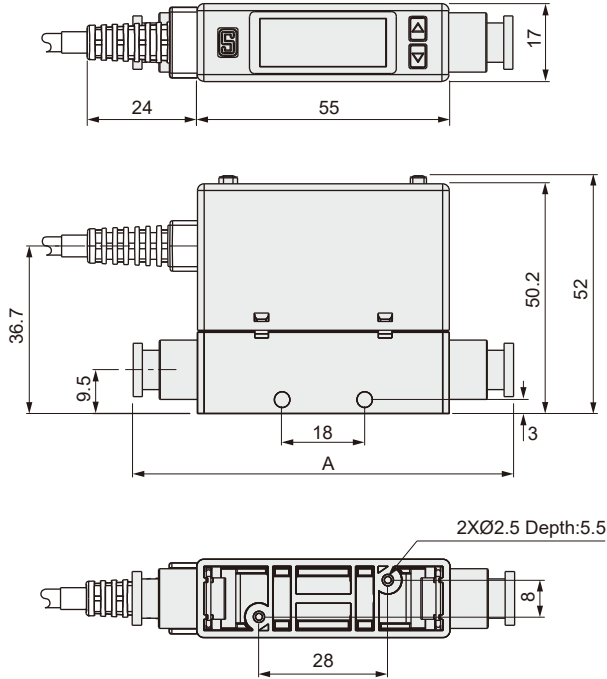

● Port Size : Rc1/8", Rc1/4"

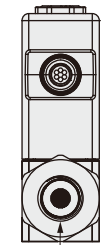

Internal Thread
Rc1/4" / Rc1/8"

B	
Rc1/8"	76.2
Rc1/4"	76.2

